

Produktdatenblatt SUBLINE 700-U

Art. Nr. 523451

Vorteil



- Unterbaubecken für gestalterisch hohe Ansprüche
- Zeitlos elegante, geradlinige Beckenform
- Komplettes System für vielseitige Planungen mit großen und kleinen Becken
- Hochwertige Ausstattung mit Überlauf C-overflow und Ablaufsystem InFino - elegant integriert und besonders pflegeleicht
- Vielseitiges Zubehör optional erhältlich

Farben

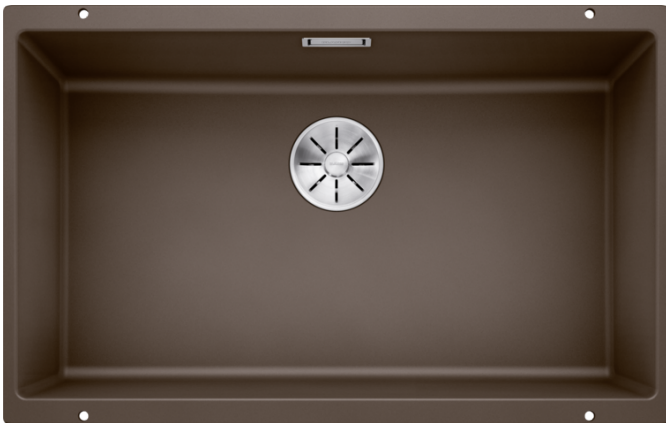

Verfügbare Farben

schwarz
anthrazit
felsgrau
alumetallic
weiß
jasmin
tartufo
cafe

SILGRANIT cafe

Planungshinweise

- Tiefe: 190 mm
- Radius Ausschnitt: 10 mm
- Hinweis: Im Lieferumfang der einzelnen Becken ist die jeweils passende Ablaufgarnitur enthalten. Ablaufverbindungen zum Kombinieren von zwei Einzelbecken bitte separat bestellen.

Lieferumfang

- Ablaufgarnitur mit Raumsparrohr
- 3 ½" InFino-Korbventil
- Befestigungsset

Details

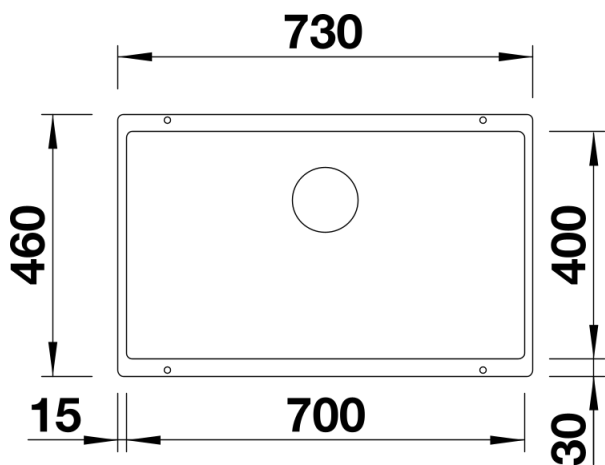

Aufsicht

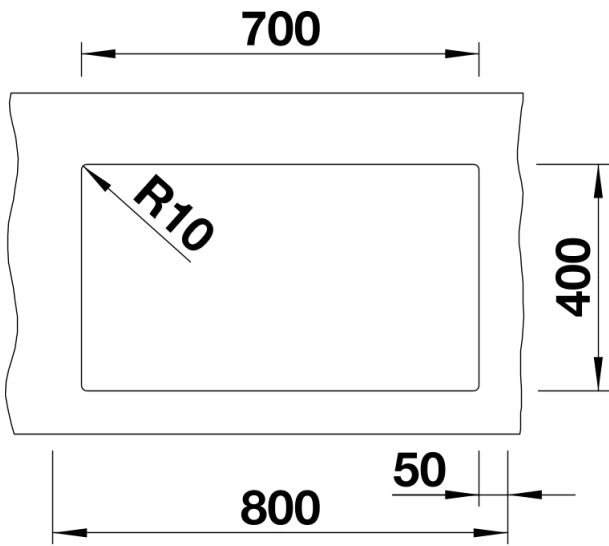

Ausschnitt

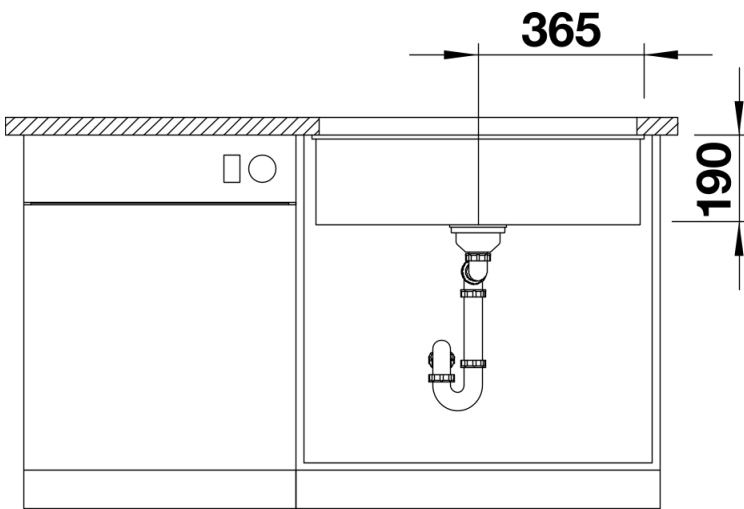

Frontansicht

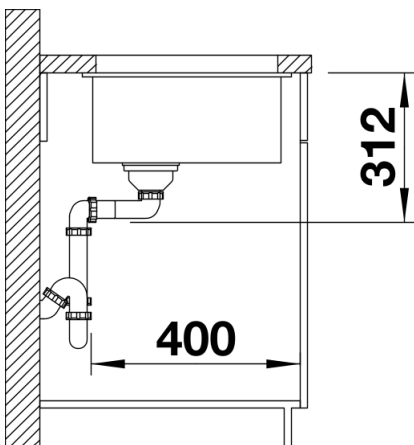

Seitenansicht